

STUDIO TECNICO

Via per Serranozzoni n. 3 Pavullo n./f. (MO)
Tel. 0536/51269 Ziro. - Telefax 0536/51261
E-mail: info@studio-tb.it

PROGETTO UNITARIO CONVENZIONATO HER IL "COMPARTO DI DENOMINATO LA STAFFA"

OCCETTO
PLANIMETRIA E PARTICOLARI COSTRUTTIVI
VIABILITÀ ED ACCESSO AI LOTTI

DATA	05-2019	VAL.	7
SCALA	1:500	REV.	06/04/2019
PROF.	EMER		
PROV.	28		
L. VARIANTE/INTEGRAZIONE/AVV. N. 4/19			

PROPRIETÀ
ROSSI LANZONI PAOLO, BILGARELLI MILVA, BILGARCHI GIUSEPPINA, BORELLI BARBARA,
BORELLI GIOVANNI, VENTURELLI ELENA

PROGETTISTA
Florini Ing. Emer

UBICAZIONE
VA CASA CALENDARIO - 41026 PAVULLO N.F. (MO)

IDENTIFICAZIONE CATASTALE

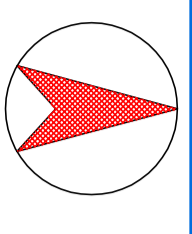

COMUNE PAVULLO N.F.
FOGLIO 37
MAPPALE 194-474-473
MAPPALI 35
MAPPALI 30
305-72-273-59-307
306-62-450
SCALA 1:10.000

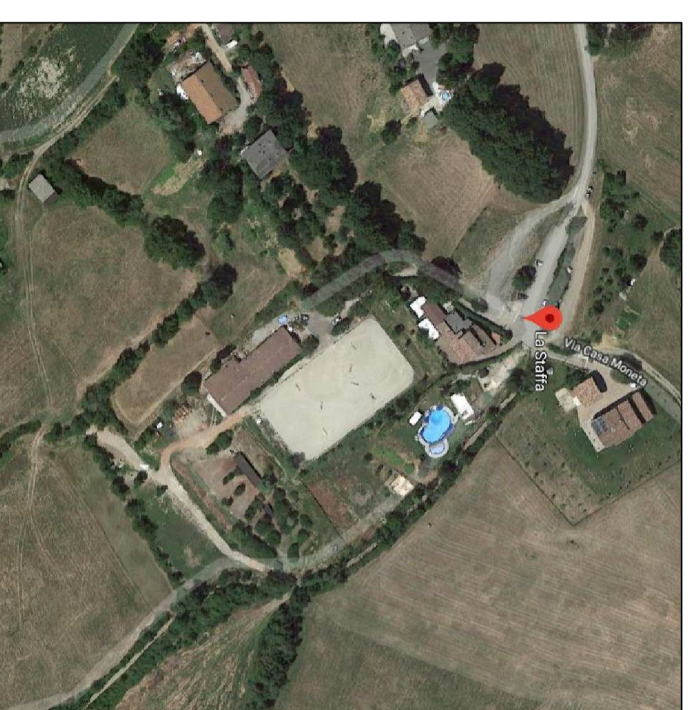

IL PRESENTE ELABORATO È TUTELATO DALLE LEGGI SUI DIRITTI D'AUTORE NR. 633 DEL 22-04-1942 E 1463 DEL 1-10-1963, CON RIPRODUZIONE TOTALE O PARZIALE O ESSO EFFETTUATA SENZA LA PREVENTIVA AUTORIZZAZIONE RISULTA PERTANTO PUNITIVAMENTE

PLANIMETRIA GENERALE STATO DI PROGETTO SCALA 1:500

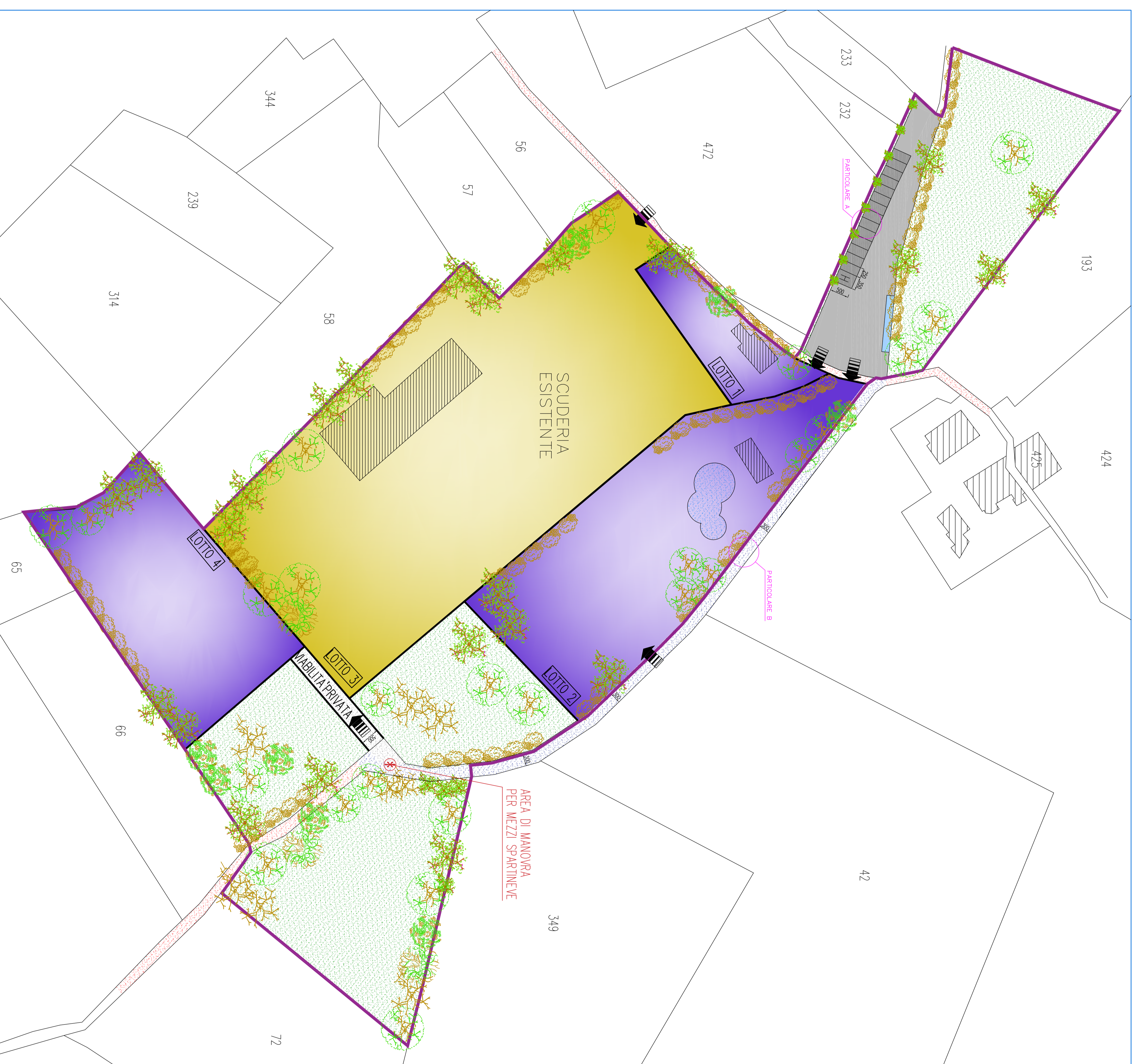

LEGENDA:

[Pink box]	LINEE COMPARTO
[Green box]	AREA MANTENUTA A VERDE IN PARTE PANTUMATA CON FUNZIONE DI INFILTRAZIONE
[Blue box]	LOTTI EDIFICABILI
[Yellow box]	LOTTI ESISTENTI (SCUDERIA)
[Red box]	VIABILITÀ ESISTENTE
[Blue box]	VIABILITÀ ESISTENTE SOSPESA A RESTRIZIONE PARCHEGGIO DI URBANIZZAZIONE
[Grey box]	STRADA PRIVATA PER ACCESSO AL LOTTO 4
[Blue box]	SPAZIO PER DOTAZIONE SOGA ECOLOGICA DI BASE
[Blue arrow]	ACCESSO AI LOTTI

PARTICOLARE PARCHEGGIO PER PORTATORI DI HANDICAP
SCALA 1:50

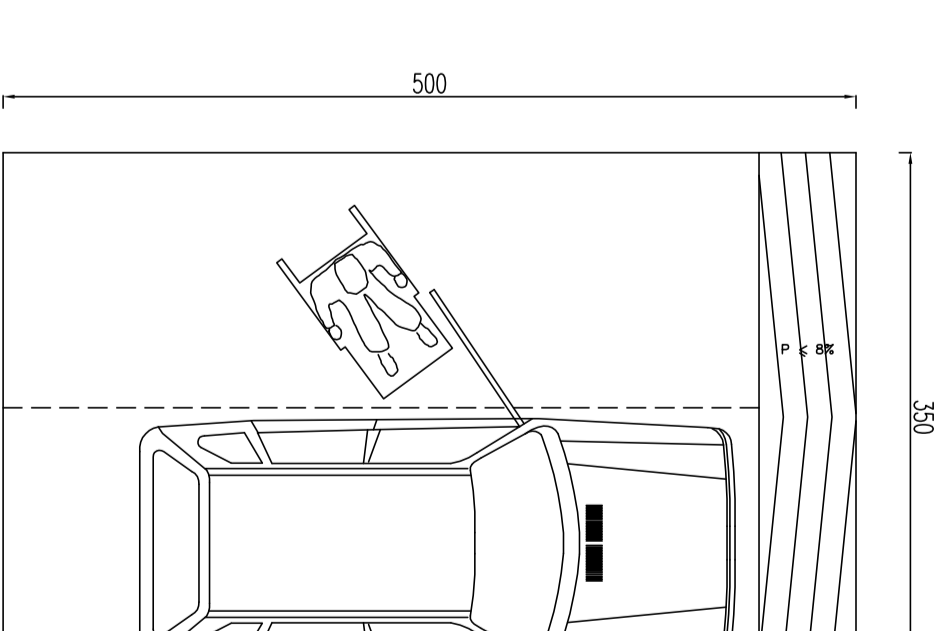

PARTICOLARE B - SISTEMAZIONE STRADA ESISTENTE
SCALA 1:50

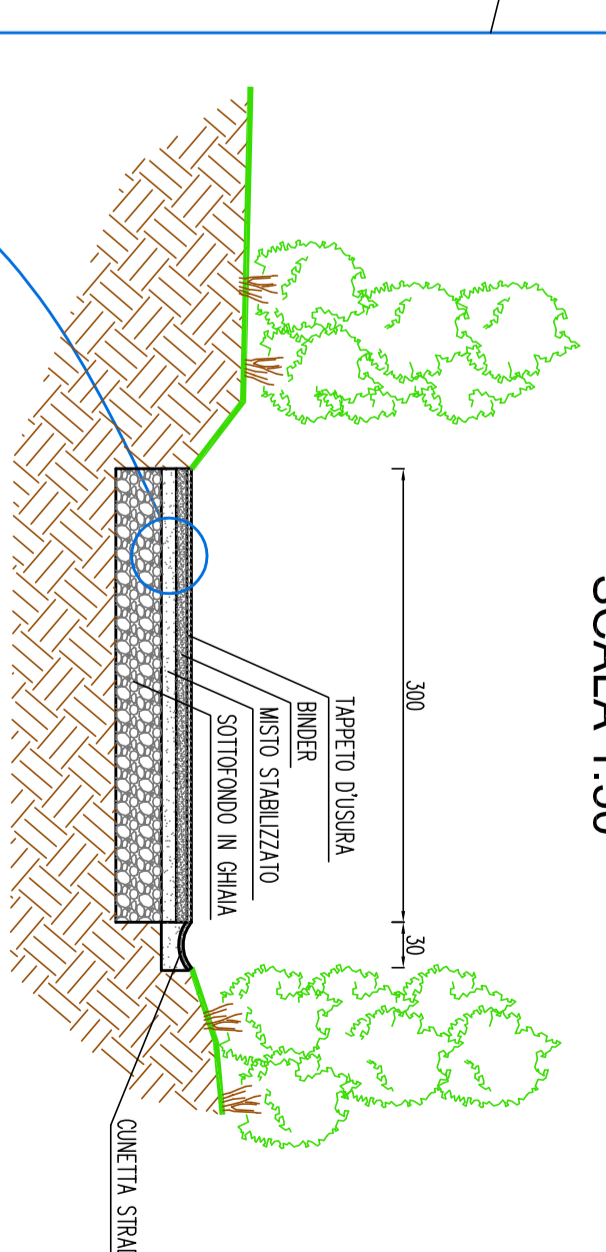

PARTICOLARE STRATIGRAFIA STRADA

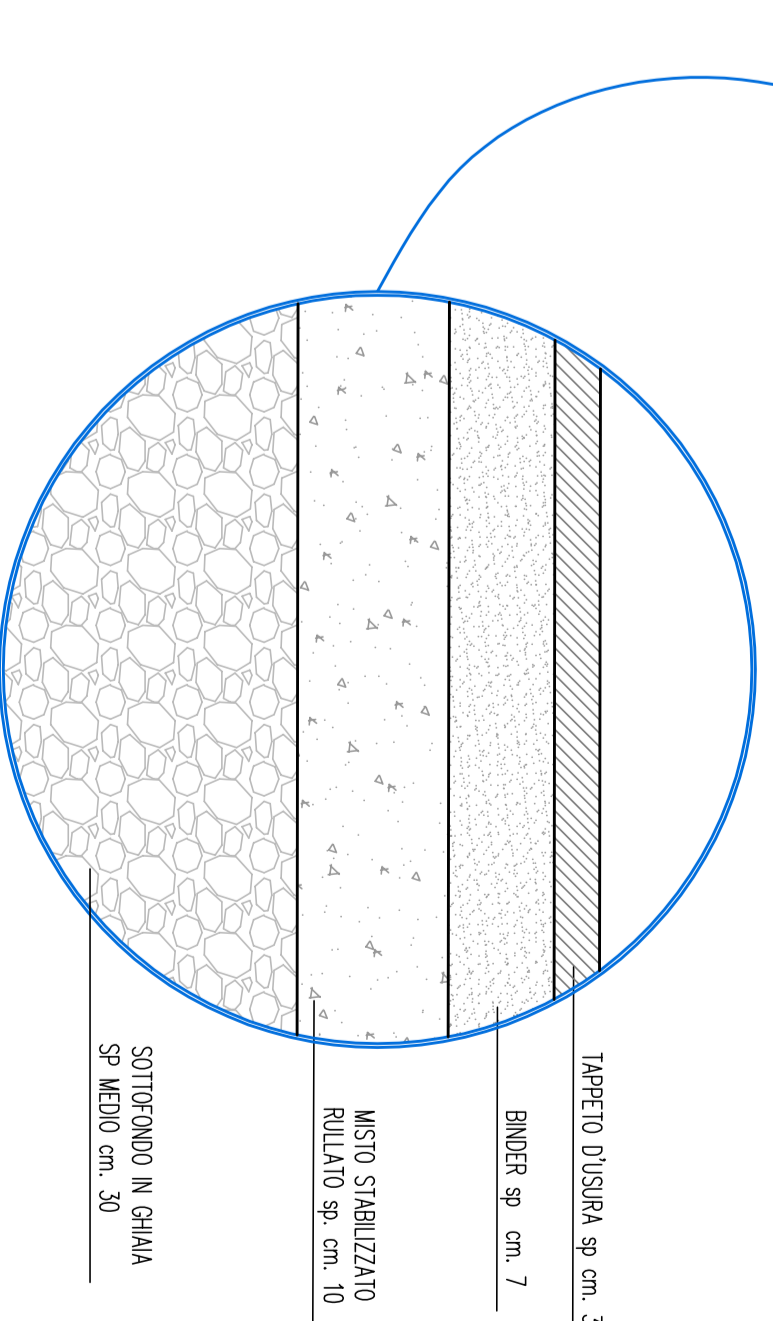

PARTICOLARE A - PARCHEGGI
SCALA 1:50

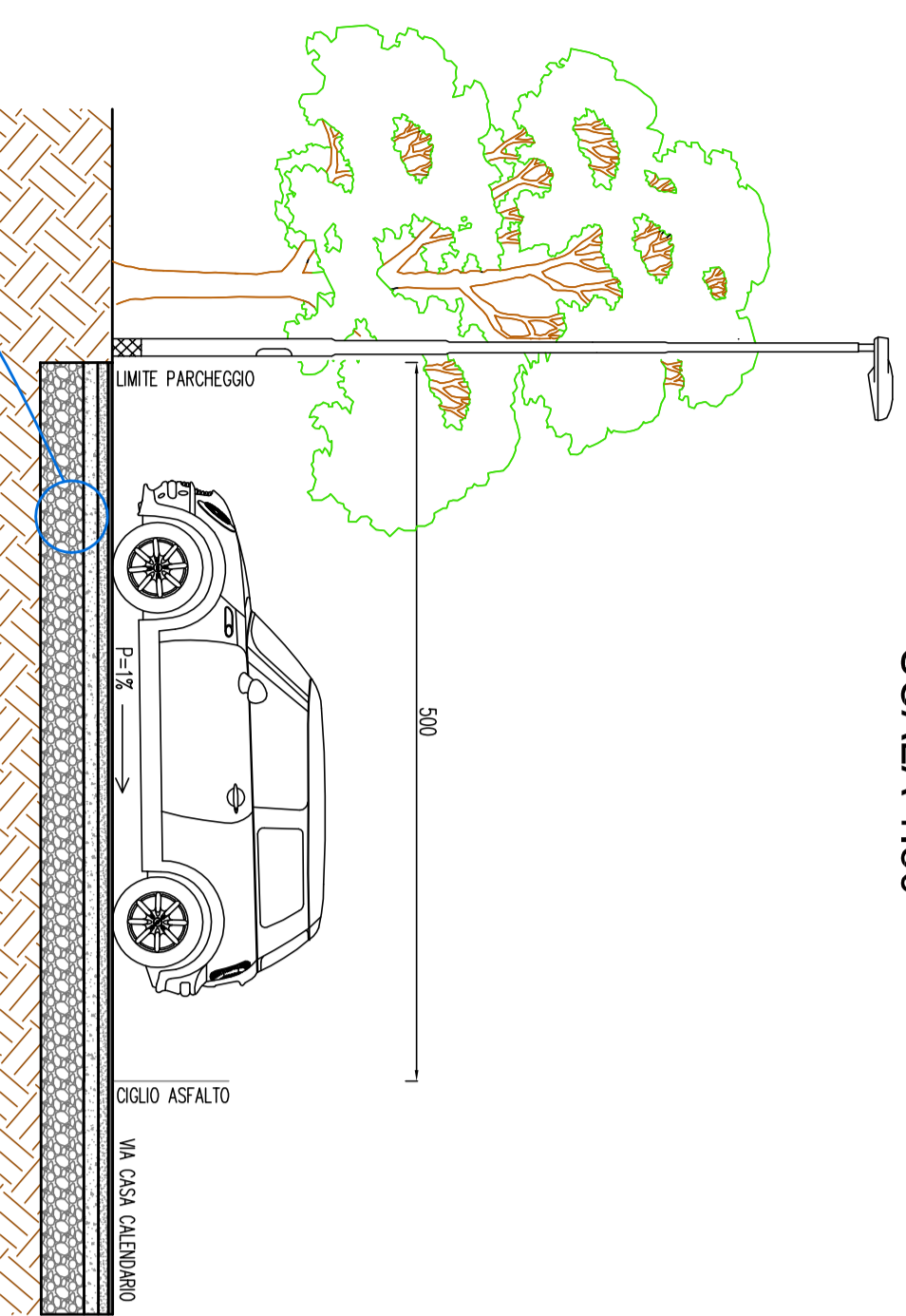

PARTICOLARE STRATIGRAFIA PARCHEGGIO

